

# 內政部 函

地址：100218臺北市中正區徐州路5號

聯絡人：邵泰璋

電話：02-23565273

傳真：02-23976875

電子信箱：moi1553@moi.gov.tw



300076

新竹市北區北大路307號15樓之4

受文者：新竹市建築師公會

發文日期：中華民國112年9月5日

發文字號：台內地字第11202654072號

速別：普通件

密等及解密條件或保密期限：

附件：建物繪圖軟體教育訓練課程資料1份

主旨：本部訂於112年10月2日起辦理3場次「建物繪圖軟體教育訓練」課程，請貴會轉知所屬會員參加，請查照。

說明：

一、查「土地複丈費及建築改良物測量費收費標準」及「地籍測量實施規則」部分條文修正自112年5月1日施行，迄今已逾3個月，本部持續關注實務執行及地政相關從業人員反應之事項，為指導從業人員熟悉本部開發之建物繪圖軟體操作，合力推動三維地籍建務資訊化發展，本部特舉辦旨揭教育訓練課程。

二、本次訓練課程相關資訊概述如下（詳參附件）：

(一)時間：112年10月2日（星期一，臺中場）、10月11日（星期三，高雄場）及10月26日（星期四，臺北場）每日下午13:30至16:30。

(二)對象：地政相關從業人員（地政士、建築師、測量技師或測繪業為主）。

(三)報名方式：112年9月1日16時起至教育訓練日前7日23時止，至本部地政司全球資訊網（<https://www.land.moi.gov.tw>）「活動報名」專區完成報名（課程編號：WK9625）。報名時請註明所屬公會，未註明者暫不核准其報名；因場地空間有限，將依報名先後順序核准與會資格，並由系統自動寄發

裝

訂

線

內政部地政司

MM12000911055509dd43ss04SI98YSB2

新竹市建築師公會	
收	112年9月8日
文	第 1179 號

## 2.檢查電腦環境

開啟電腦的命令提示字元工具(圖 8)，在命令列輸入「java -version」，查看目前電腦中是否已經有安裝 JAVA 執行環境。如已安裝過 JAVA 則顯示如圖 9，無須再安裝 JAVA 程式執行環境；如未安裝過 JAVA，則顯示如圖 10，須先安裝 JAVA 程式執行環境。

**注意：為執行 JAVA 3D 程式，請安裝 JAVA 版本 1.7 !!**



圖 8 使用命令提示字元工具



圖 9 檢核電腦 JAVA 環境(已安裝時)

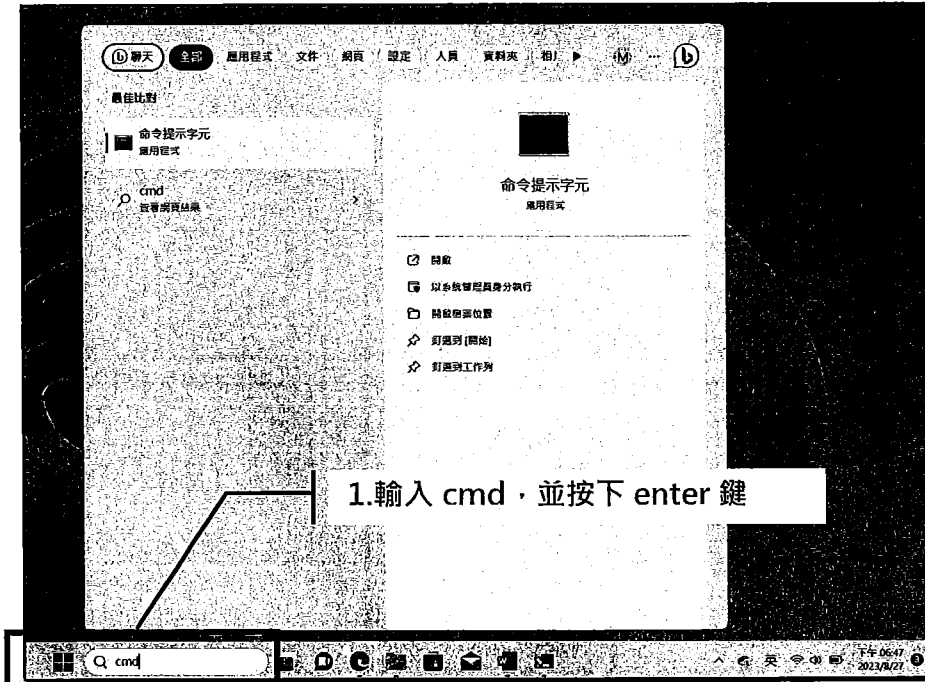

圖 10 檢核電腦 JAVA 環境(未安裝時)

### 3.安裝 JAVA 執行環境

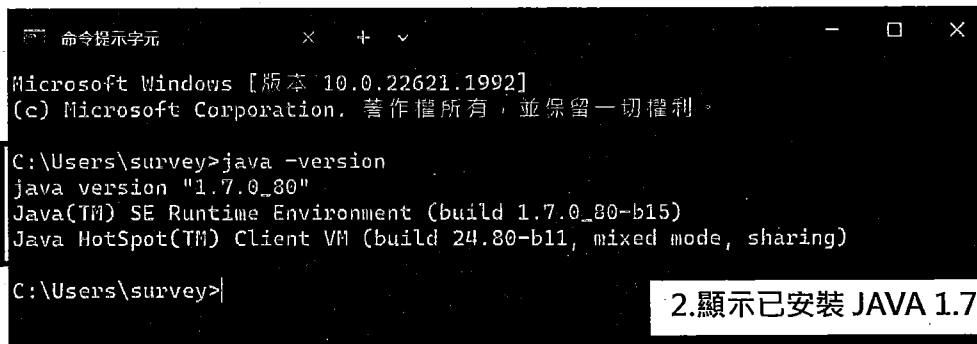
從下載目錄中點選 JAVA 目錄，執行 jre-7u80-windows-i586 安裝程式(圖 11)，安裝過程用預設的目錄(圖 12)，完成安裝後，可能會開啟說明視窗，請忽略關閉即可(圖 13)。預設目錄為 C:\Program Files (x86)\Java\Jre7\

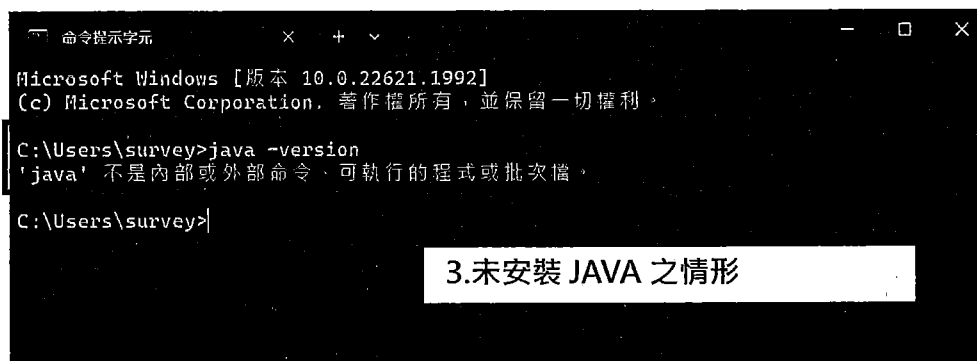

圖 11 選擇安裝 JAVA 1.7 版本軟體



圖 12 預設目錄安裝軟體

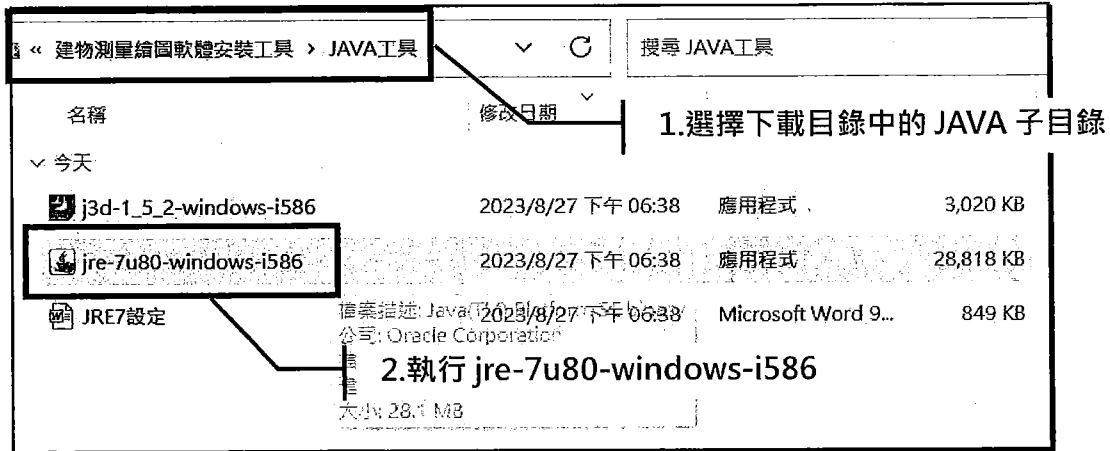

圖 13 安裝完成之說明網頁

● 設定系統環境變數：

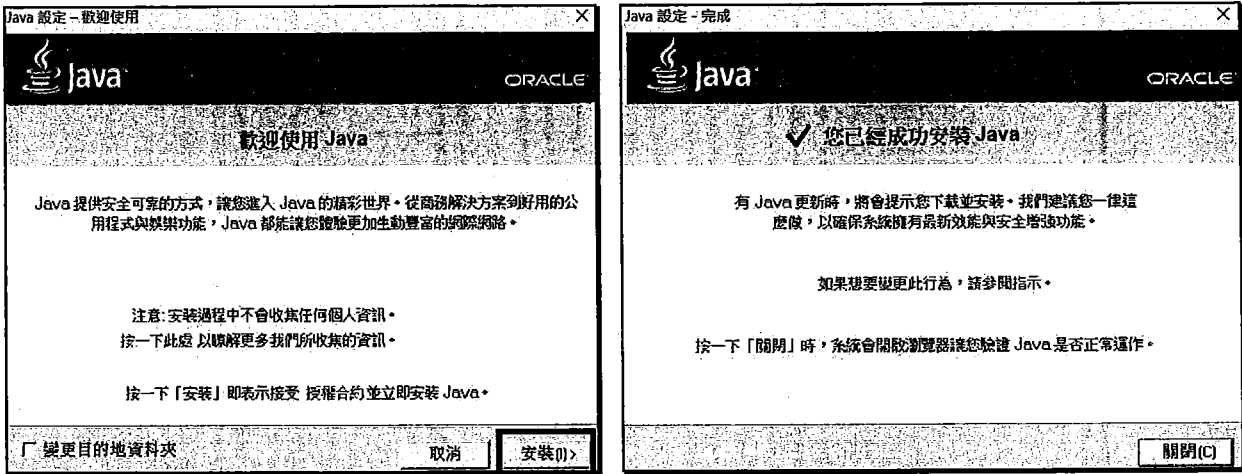
安裝完後請到控制台>系統>關於>進階系統設定>進階>環境變數>系統變數裡的 PATH 變數把 C:\Program Files (x86)\Java\jre7\bin 並移到最上層。  
以 windows 11 為例，如圖 14 至圖 18。設定完成後，可再回前一步驟，檢查安裝後的電腦環境，應該顯示如圖 9。

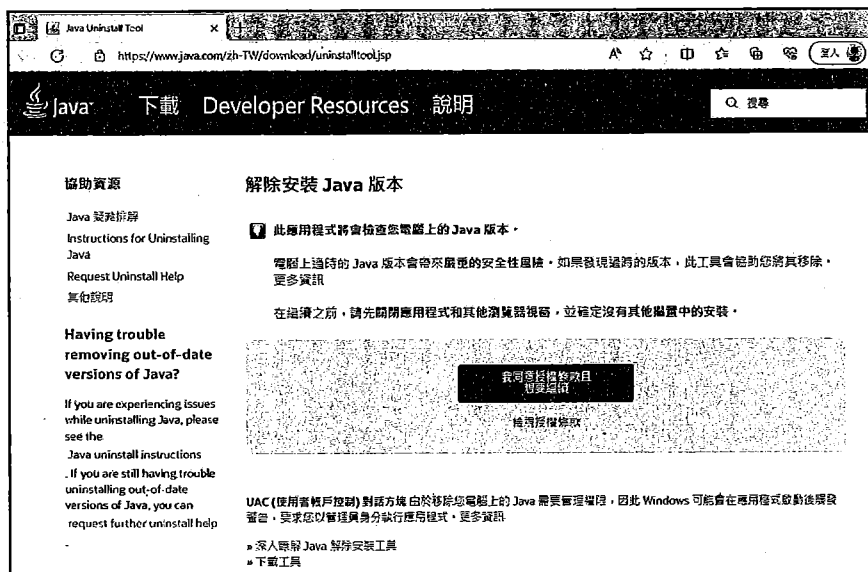

圖 14 設定電腦環境變數 1



圖 15 設定電腦環境變數 2

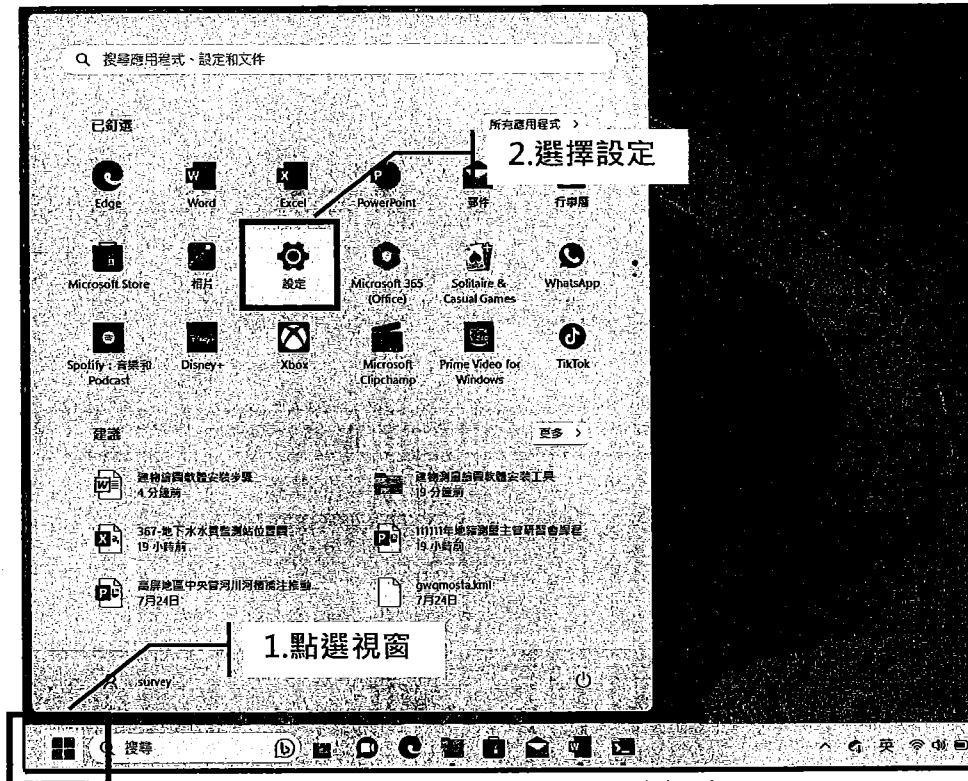

5.點選進階系統設定

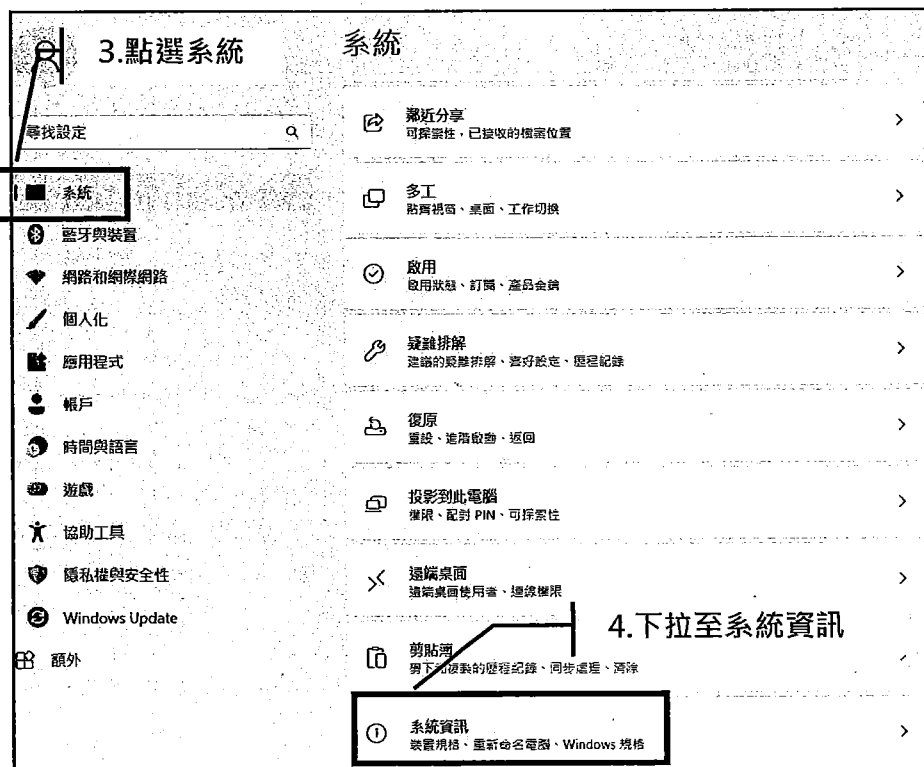
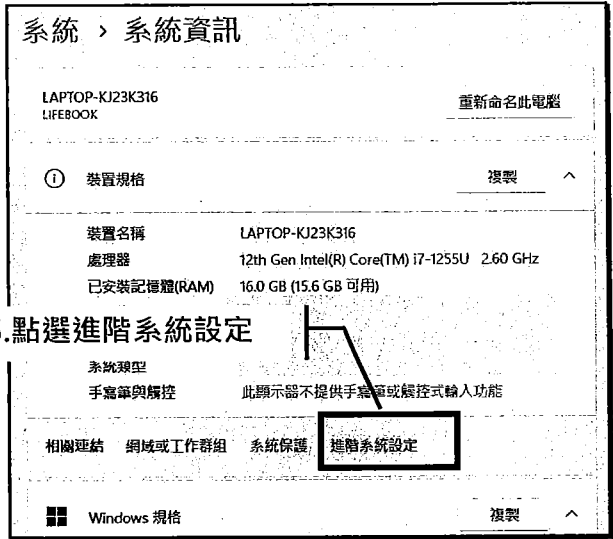
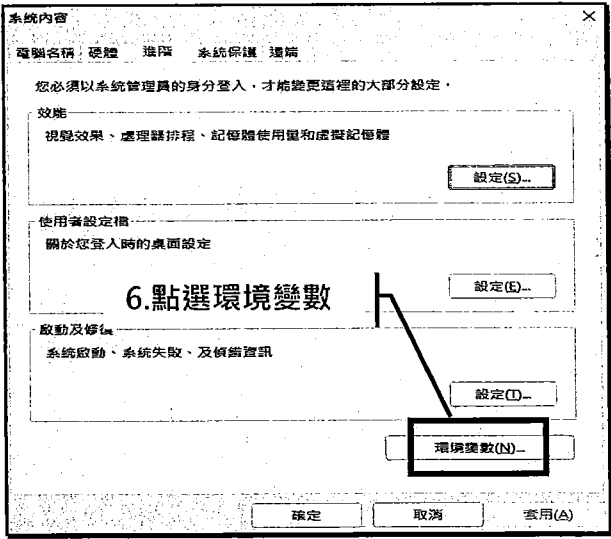

6.點選環境變數

圖 16 設定電腦環境變數 3

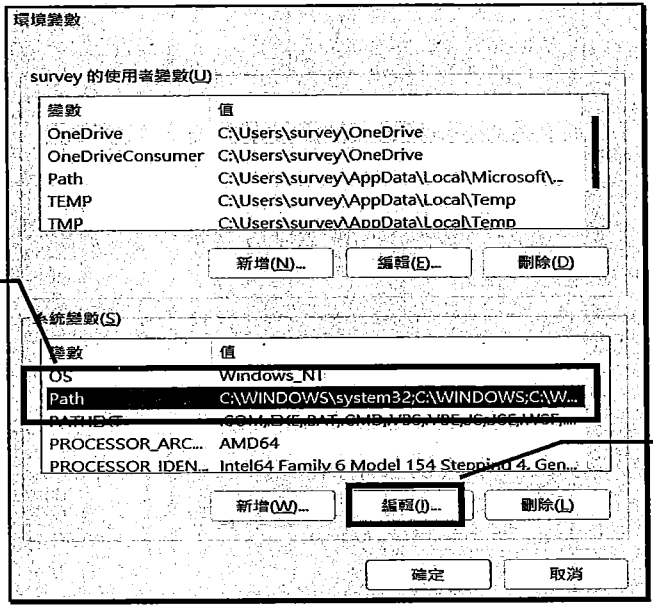

7.點選 PATH

8.編輯 PATH

圖 17 設定電腦環境變數 4

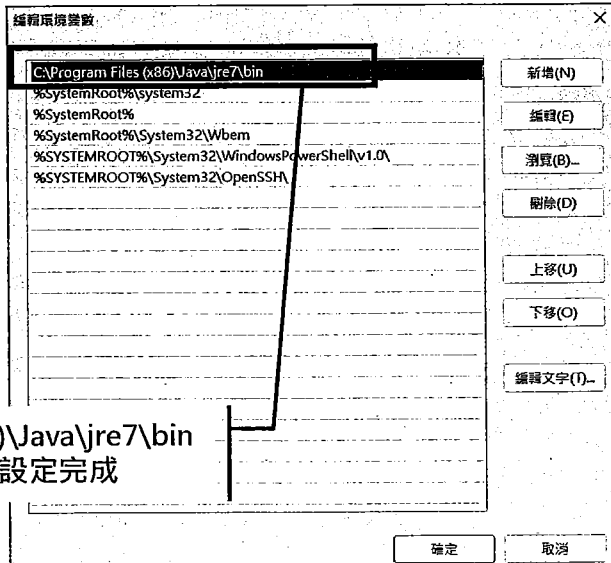
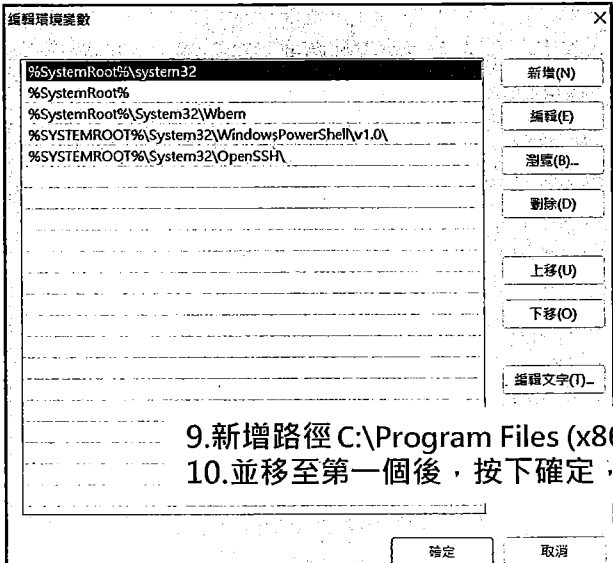

9.新增路徑 C:\Program Files (x86)\Java\jre7\bin  
10.並移至第一個後，按下確定，設定完成

圖 18 設定電腦環境變數 5(左:編輯前 / 右:編輯後)

● 開啟 java 控制面板(如圖 20)設定 JAVA 參數：

方式 1：

控制台>JAVA(32 位元)>Java>檢視的程式實際執行參數加上-Xmx1024m

方式 2：

程式集>JAVA>Configure Java>Java>檢視>程式實際執行參數加上-Xmx1024m

方式 3：

Windows 11 為例，以檔案總管開啟 C:\Program Files (x86)\Java\jre7\bin\javacpl 程式，如圖 19。選取 JAVA 頁籤，並於程式實際執行參數加上-Xmx1024m，如圖 20。



圖 19 設定 JAVA 環境變數 1



圖 20 設定 JAVA 環境變數 2

- 一般>設定值，上方「在我的電腦上保留暫存檔案」請取消勾選(圖 21)。

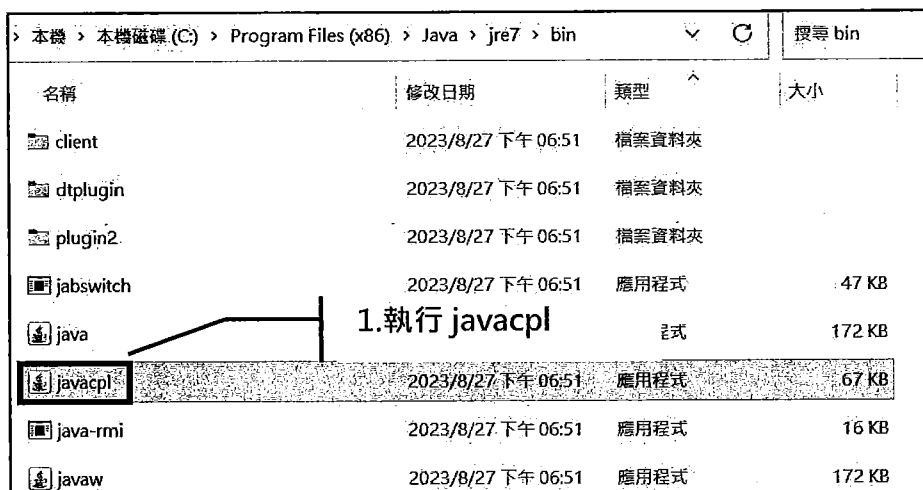

圖 21 設定 JAVA 環境變數 3

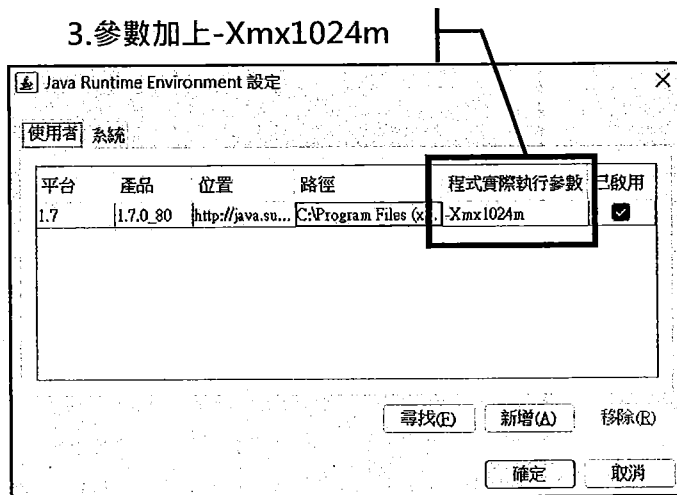
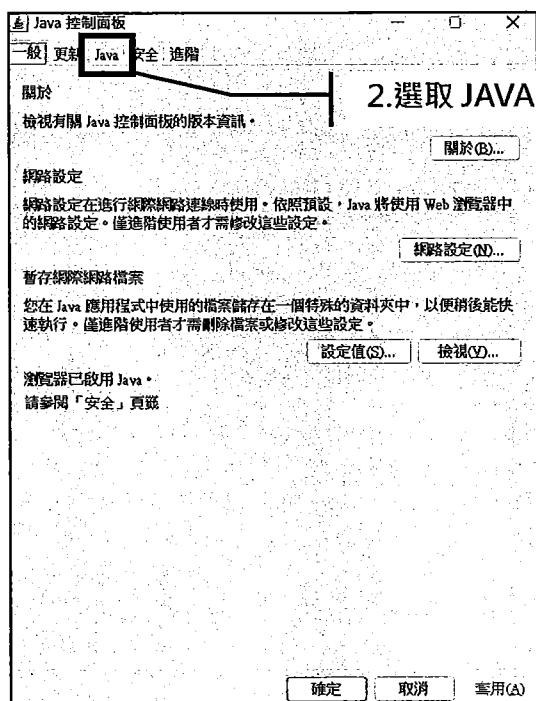
- 安裝 JAVA 3D

從下載目錄中點選 JAVA 目錄，執行安裝 j3d-1\_5\_2-windows-i586.exe(注意：請先安裝完 JAVA 並設定完 PATH，且於安裝過程中確認 JAVA 版本是否為 1.7)，如果不確定 Java 3D 會附掛在哪個 JAVA 版本上，建議先移除，並完成前兩個步驟後再安裝，如圖 22 至圖 24。安裝時使用預設目錄即可。預設目錄為 C:\Program Files (x86)\Java\Java3D\

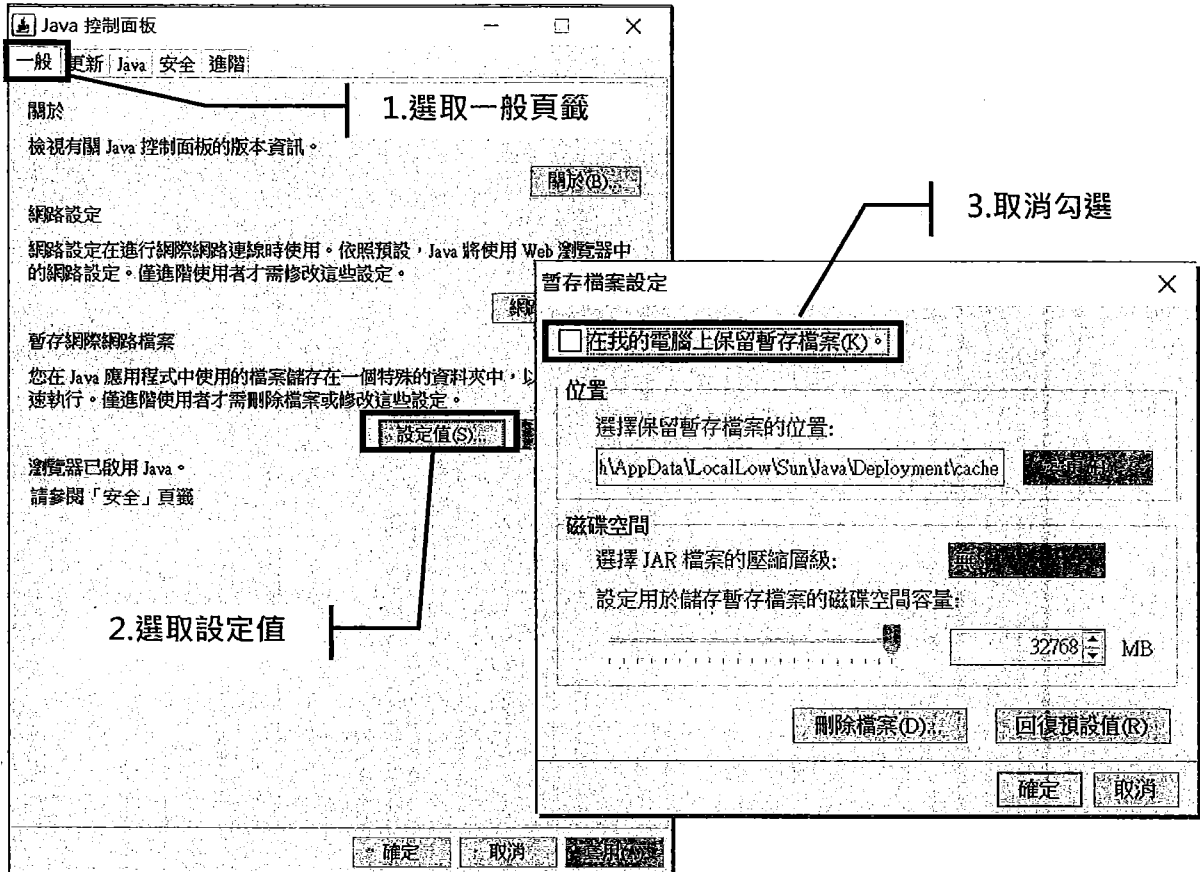

圖 22 安裝 JAVA 3D 軟體 1



圖 23 安裝 JAVA 3D 軟體 2

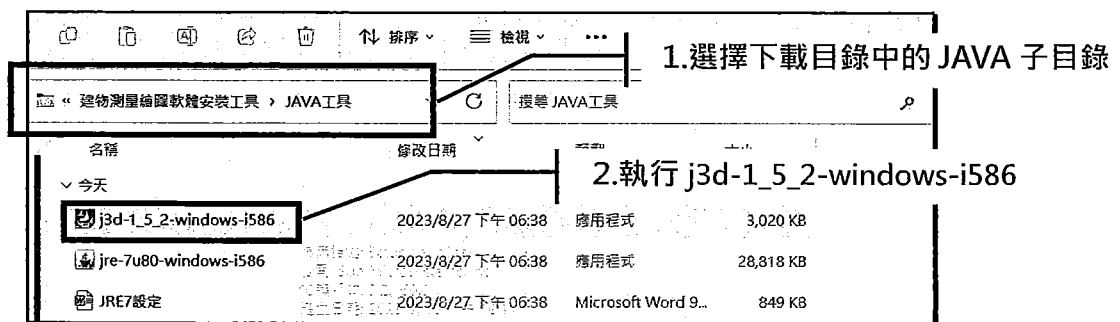

圖 24 安裝 JAVA 3D 軟體 3

#### 4. 第一次安裝建物測量繪圖軟體

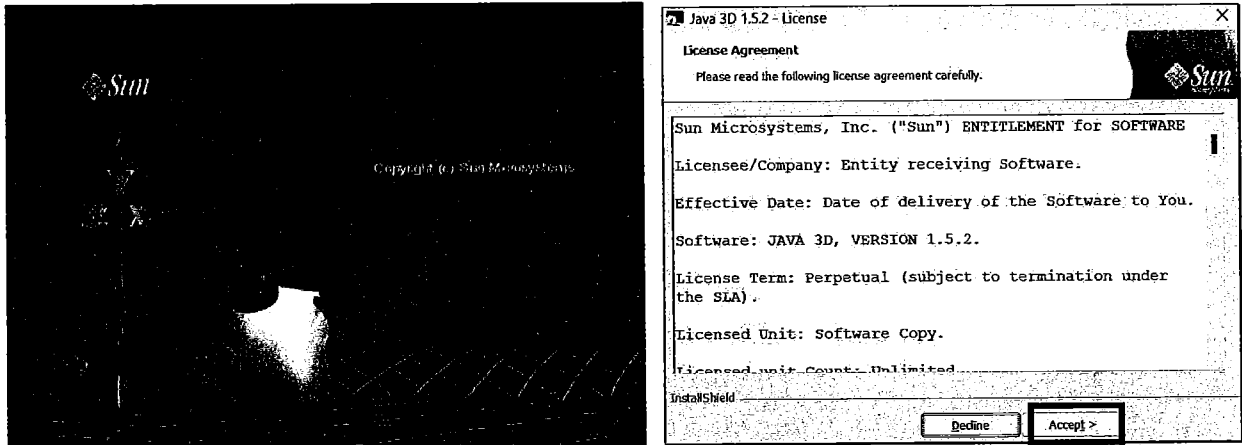
從下載目錄中點選建物測量繪圖軟體目錄，執行安裝建物測量繪圖軟體.exe，過程中無需特別設定，安裝之預設目錄為 C:\QUANTASOFT\SBPUBLIC\，並會在桌面建立捷徑，如圖 25 至圖 27。安裝完成後，即可點選桌面上捷徑開啟程式，畫面如圖 28。軟體介面最上方會顯示本次安裝之軟體版本，如 Ver.20230606-1800 即表示為 2023 年 6 月 6 日之軟體版本，如有更新建物測量繪圖軟體需要，請參考步驟 5 更新軟體(P.12)。

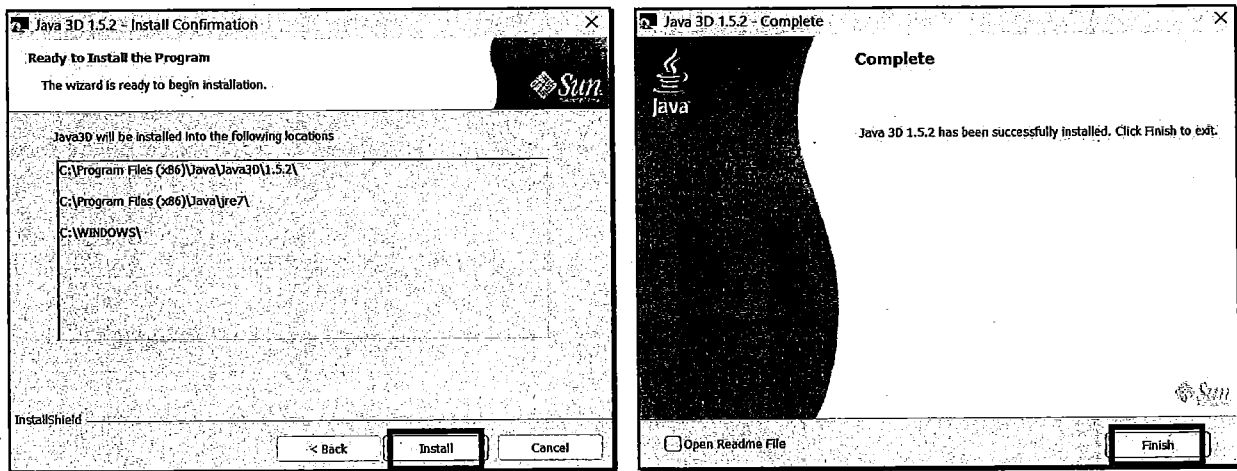

圖 25 安裝建物測量繪圖軟體 1





圖 26 安裝建物測量繪圖軟體 2

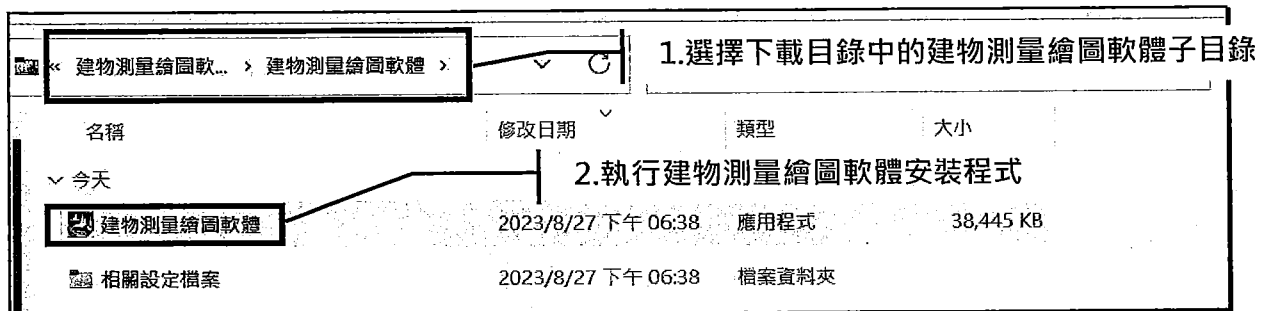

圖 27 安裝建物測量繪圖軟體 3

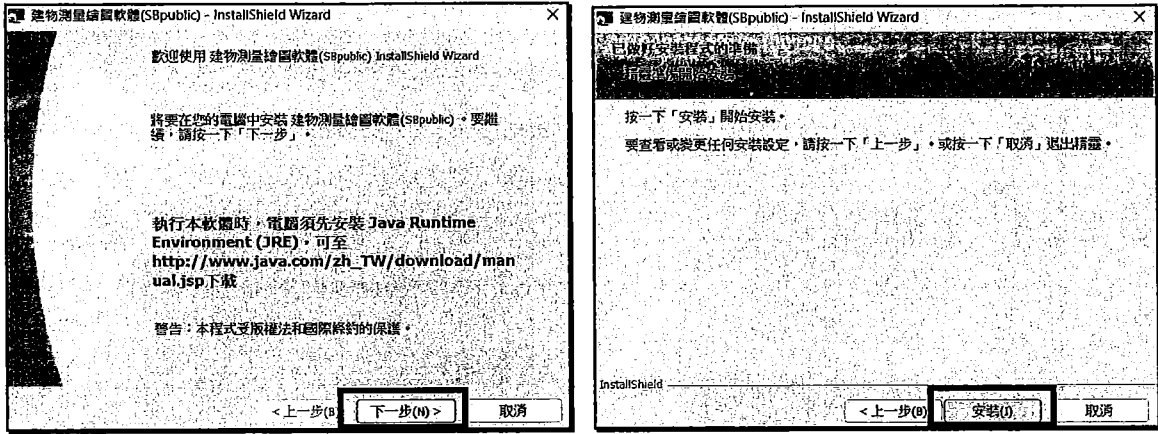

圖 28 開啟建物測量繪圖軟體畫面

## 5.更新建物測量繪圖軟體

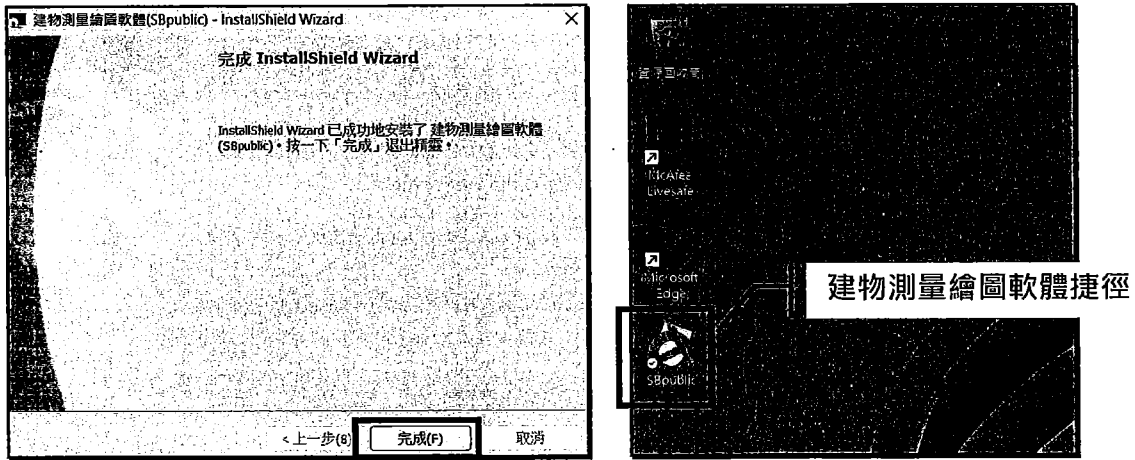
本部持續請廠商維護更新建物測量繪圖軟體，如發現有新版本之程式(參考更新日期及註記版本)，欲更新已安裝軟體時，可於簡化建物第一次測量便民服務網下載更新檔，經解壓縮後置換 C:\QUANTASOFT\SBPUBLIC\EXE\SBpublic.exe 程式即可，如圖 29。

The screenshot shows a website interface for 'Simplified Building First Measurement'. It features a navigation bar with '公告訊息' (Announcements), '資料下載' (Data Download), and '進入系統' (Enter System). The '資料下載' section contains a table of software updates.

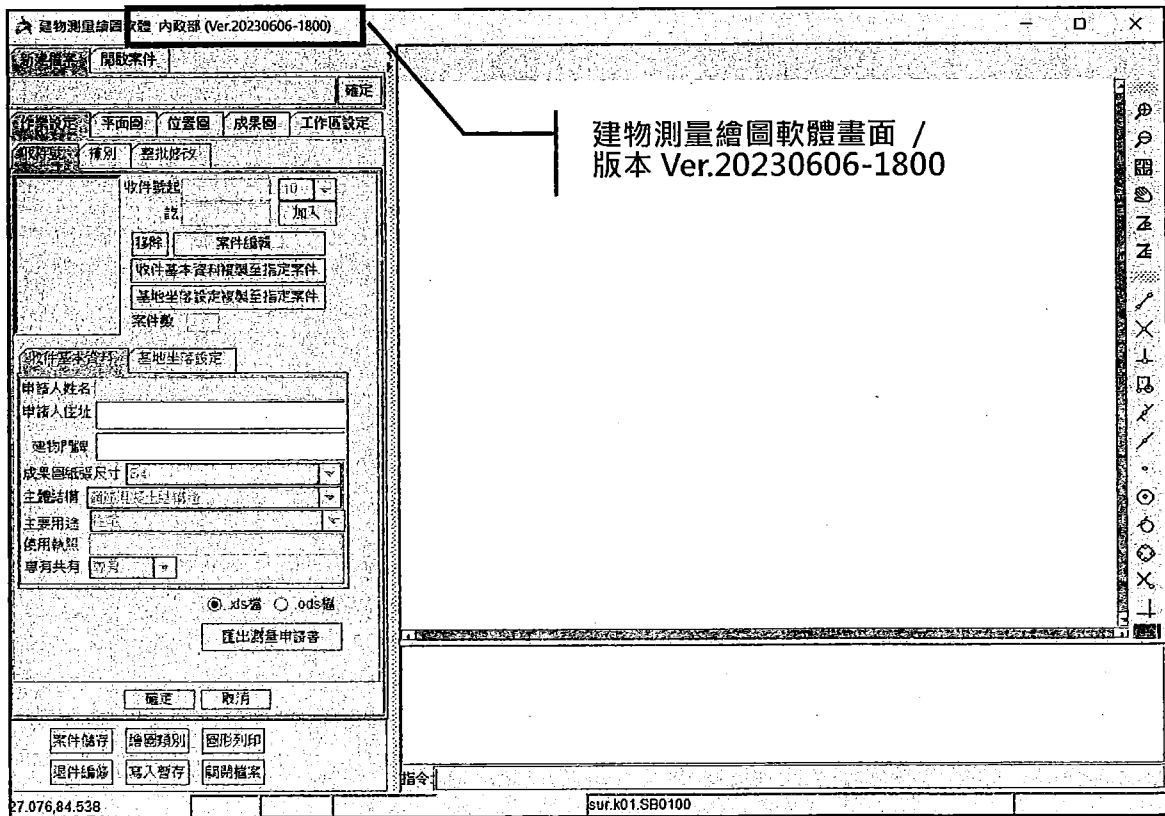
檔案名稱	軟體名稱	軟體介紹	更新日期	下載
建物測量繪圖軟體.zip	建物測量繪圖軟體	提供繪圖平面圖、位置圖及建物測量成果圖之向量成果。下載後須解壓縮即可執行安裝'建物測量繪圖軟體.exe'。	2023.08.29 (約 36.79MB)	[Download Icon]
SBPUBLIC.zip	建物測量繪圖軟體更新檔	若已安裝'建物測量繪圖軟體.exe'檔，即可直接下載更新檔並解壓至C:\QUANTASOFT\SBPUBLIC目錄下，即可執行建物測量繪圖軟體。	2023.08.29 (約 29.96MB)	[Download Icon]
執行環境安裝檔.zip	執行環境安裝檔	建物測量繪圖軟體執行環境安裝程式，請參閱'建物測量_JRE7設定.pdf'說明設定。	2023.09.01 (約 28.36MB)	[Download Icon]

圖 29 更新建物測量繪圖軟體

## 6.其他注意事項

- 設定常用建物測量繪圖軟體預設文字

安裝建物測量繪圖軟體後，可依自己常用習慣設定該軟體文字，相關預設值在 C:\QUANTASOFT\SBPUBLIC\FILESYSTEM\B\PARA 目錄，其中 DEFAULT.14(附屬建物項目)、DEFAULT.PUR(主要用途)、DEFAULT.STR(主體結構)、PAPER.TXT(紙張設定)、REMARK.TXT(成果圖說明文字)及 TITLE.TXT(地政事務所名稱)可自行用文書軟體(如記事本)編輯存檔，或可參考下載之建物測量繪圖軟體目錄，從「建物測量繪圖軟體/相關設定檔案」子目錄，置換掉上述前 5 個檔案，如圖 30 至圖 32。



圖 30 設定軟體預設文字



圖 31 參考檔案置換預設檔案 1

以參考檔案置換預設檔案

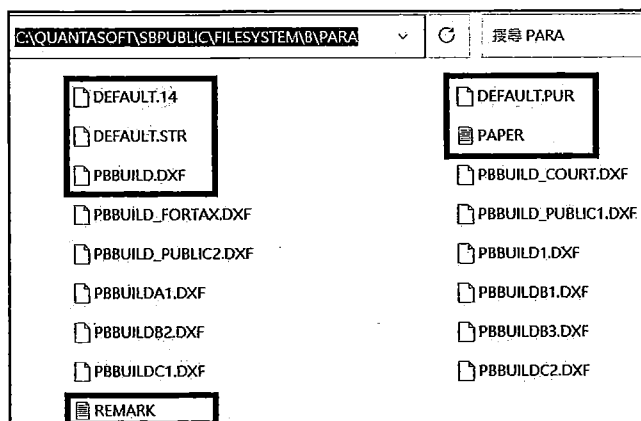

圖 32 參考檔案置換預設檔案 2

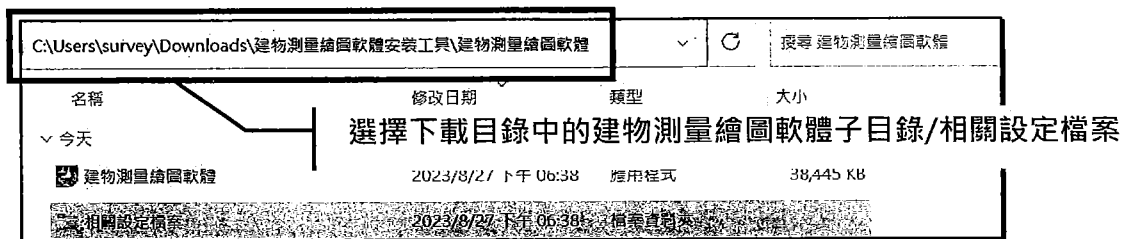
● 建議暫不更新 JAVA 程式

JAVA 預設會自動檢查更新程式，但因本軟體使用 JAVA 3D 部分需於 JAVA 1.7 版本架構下，故如更新至更新的版本，可能導致 JAVA 3D 無法執行，而不能檢視三維建物產權模型成果。故如螢幕右下角出現「有可用的 JAVA 更新程式」訊息時(如圖 33)，建議忽略暫不要更新 JAVA 程式。

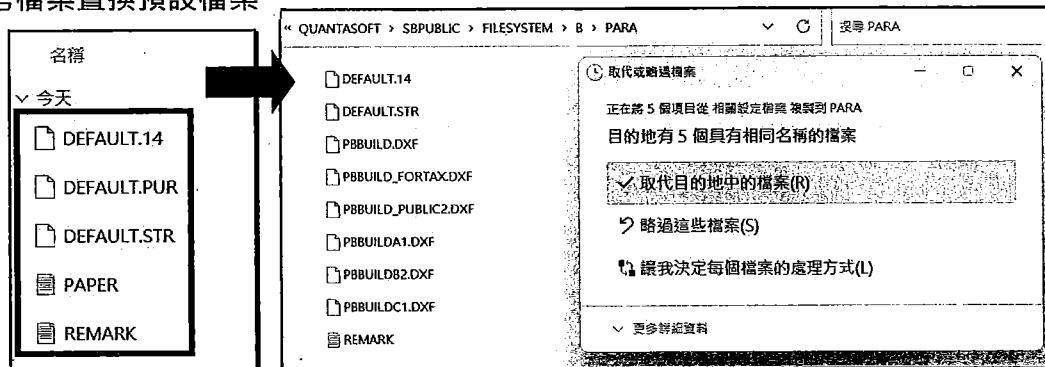

圖 33 有 JAVA 更新程式通知

【備註】

- 軟體安裝如有疑問，可洽地方政府軟體安裝作業諮詢窗口或程式開發廠商。
- 軟體操作如有問題，請逕洽程式開發廠商，並提供以下資訊供除錯使用：  
C:\QuantaSoft\SBPUBLIC\EXE\stderr.log 或  
C:\QuantaSoft\SBPUBLIC\FILESYSTEM\B\DATA\案件檔名.zjb 資料。
- 本部委託程式開發廠商：光特資訊科技股份有限公司，服務電話：  
(04)2550-1655，電子信箱：[gts@quantasoft.com.tw](mailto:gts@quantasoft.com.tw)。

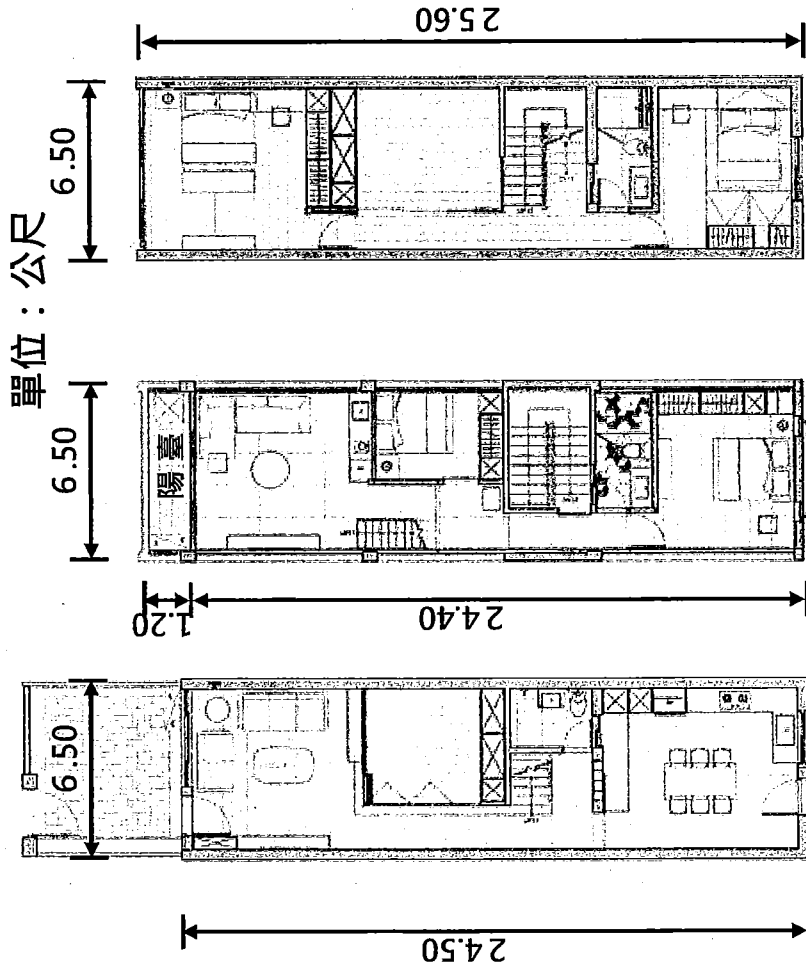
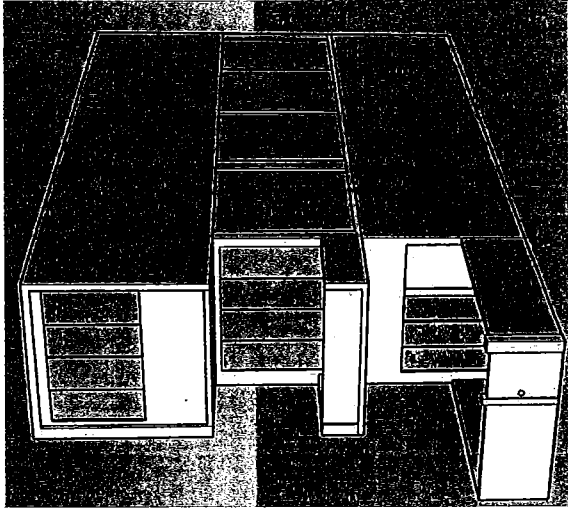

1F 2F 3F

水平距離 (公尺)

$A_1C_1$	3.461
$A_2C_2$	22.884
$B_1C_1$	11.049
$B_2C_1$	41.706

水平夾角 (度 - 分 - 秒)

$\angle A_1A_2C_1$	44-46-01
$\angle A_1A_2C_2$	6-13-26
$\angle A_1B_2C_1$	18-09-45
$\angle B_2B_1C_1$	11-22-10

水平距離 (公尺)

$A_1C_1$	3.461
$A_2C_2$	22.884
$B_1C_1$	11.049
$B_2C_1$	41.706

水平夾角 (度 - 分 - 秒)

$\angle A_1A_2C_1$	44-46-01
$\angle A_1A_2C_2$	6-13-26
$\angle A_1B_2C_1$	18-09-45
$\angle B_2B_1C_1$	11-22-10

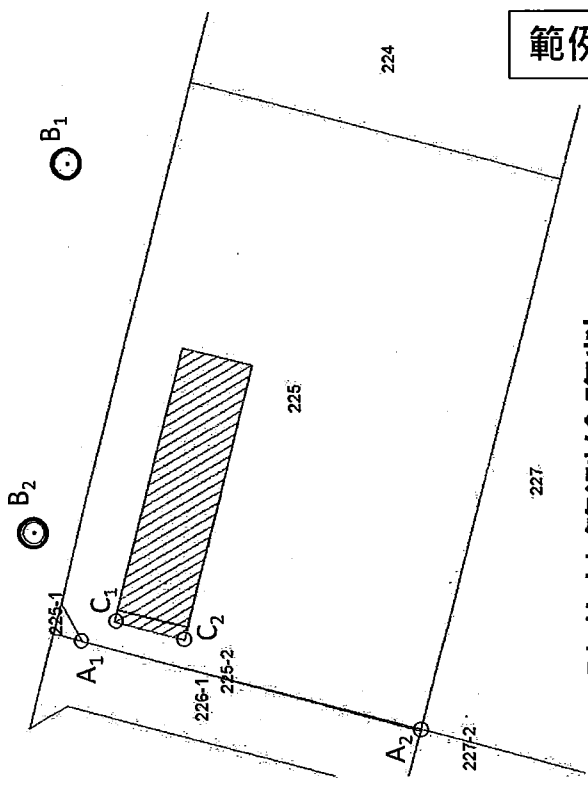

範例1

建物地籍測繪資料

建物測量成果圖

測試段

200地號

建號

申請書	109年11月12日 年字第000010號	位置圖 比例尺 1/1000	面積圖 比例尺 1/400	共1頁 第1頁												
申請日期	109年11月12日															
建物坐落	金門縣測試段225地號															
建物門牌	金門縣測試路100號															
主要結構	鋼筋混凝土造															
主要用途	住宅															
使用執照	109年度字第100號	<p>第一層 (6.50*24.50)=159.25                  第二層 (6.50*24.40)=158.60                  第三層 (6.50*25.60)=166.40                  陽台 (6.50*1.20)=7.80</p>														
<table border="1"> <thead> <tr> <th>樓層別</th> <th>平方公尺</th> </tr> </thead> <tbody> <tr> <td>第一層</td> <td>159.25</td> </tr> <tr> <td>第二層</td> <td>158.60</td> </tr> <tr> <td>第三層</td> <td>166.40</td> </tr> <tr> <td>陽台</td> <td>7.80</td> </tr> <tr> <td>合計</td> <td>484.25</td> </tr> </tbody> </table>		樓層別	平方公尺	第一層	159.25	第二層	158.60	第三層	166.40	陽台	7.80	合計	484.25	<p>一、依地籍測量實施規則第282條之2規定辦理。                  二、本建物平面圖、位置圖及建物面積係由 轉給人B 依使用執照109使字第100號竣工平面圖轉繪計算，如有遺漏或錯誤致他人受損者，建物起造人及轉給人願負法律責任。                  起造人簽章：申請人A                  轉給人簽章：申請人B                  開業證照字號：00字000000號</p>		
樓層別	平方公尺															
第一層	159.25															
第二層	158.60															
第三層	166.40															
陽台	7.80															
合計	484.25															
<table border="1"> <thead> <tr> <th>主要用途</th> <th>主體結構</th> <th>建物面積(平方公尺)</th> </tr> </thead> <tbody> <tr> <td>陽台</td> <td>鋼筋混凝土造</td> <td>7.80</td> </tr> <tr> <td>合計</td> <td></td> <td>7.80</td> </tr> </tbody> </table>		主要用途	主體結構	建物面積(平方公尺)	陽台	鋼筋混凝土造	7.80	合計		7.80	<p>三、本建物係3層建物，本件僅測量第1、2、3層部分。                  四、建築基地地號為：測試段 225 地號。                  五、本圖以建物登記為限。</p>					
主要用途	主體結構	建物面積(平方公尺)														
陽台	鋼筋混凝土造	7.80														
合計		7.80														
申請人姓名	申請人A	簽章	住址	金門縣測試路1號												
本系依分層負責規定授權單位主管法行		核對	檢查	核定												

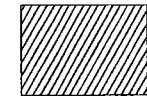
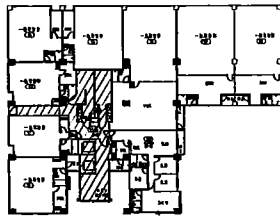

共用部分



專用部分

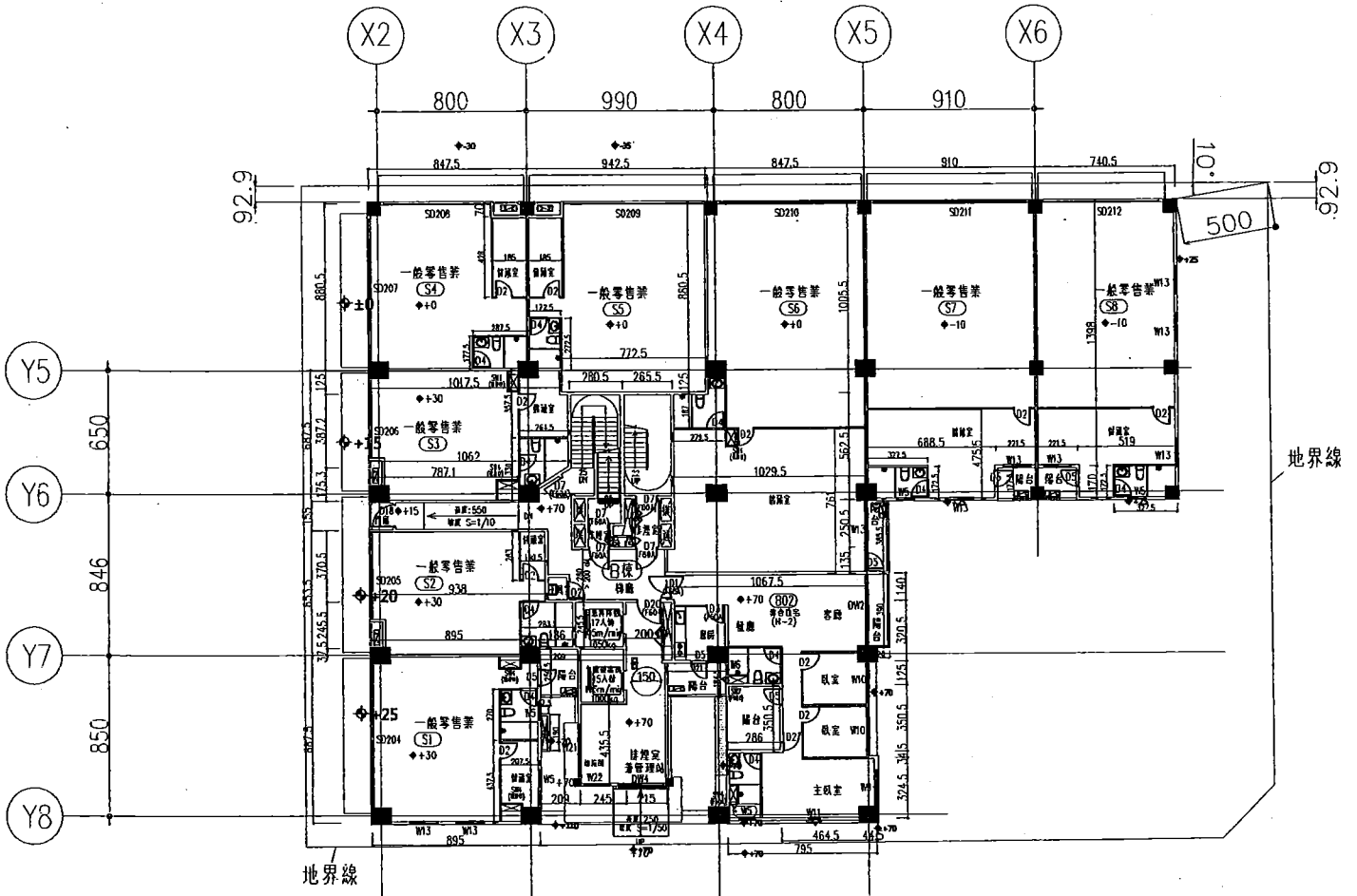

- 一樓：一般零售業(S1~S8)、集合住宅(B02)
- 二樓：集合住宅(B01~B04)
- 三~四樓：集合住宅(B01~B04)
- 專有21戶，共有1戶，共22戶

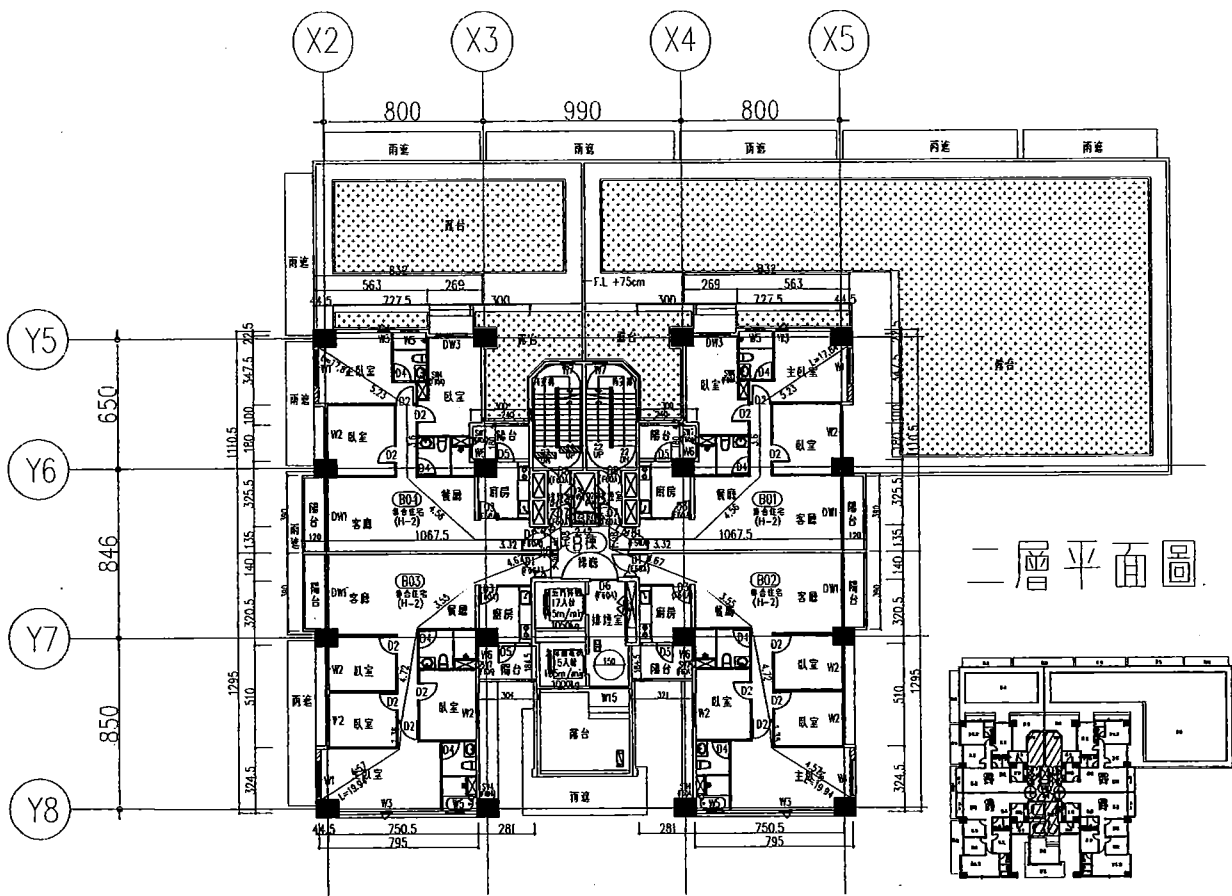

二層平面圖

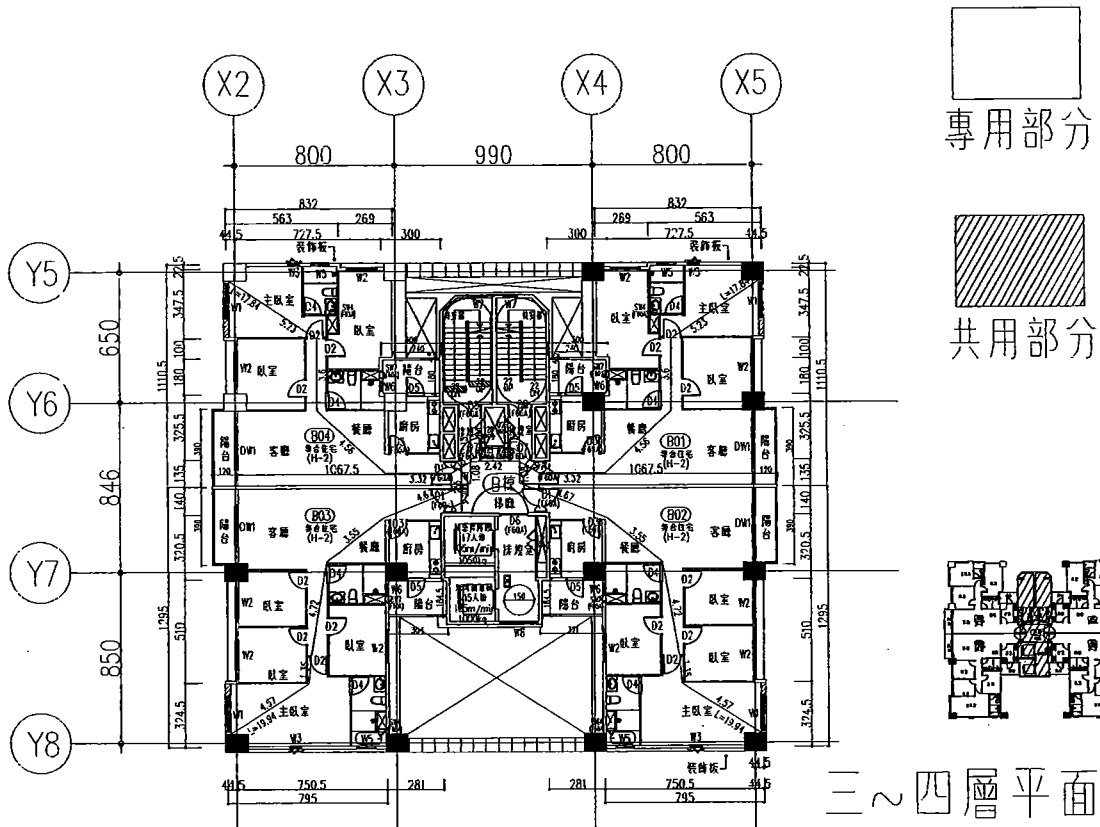
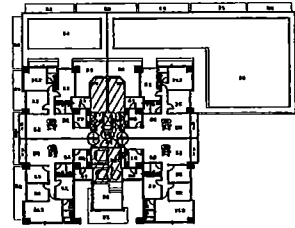

專用部分

共用部分

三~四層平面圖

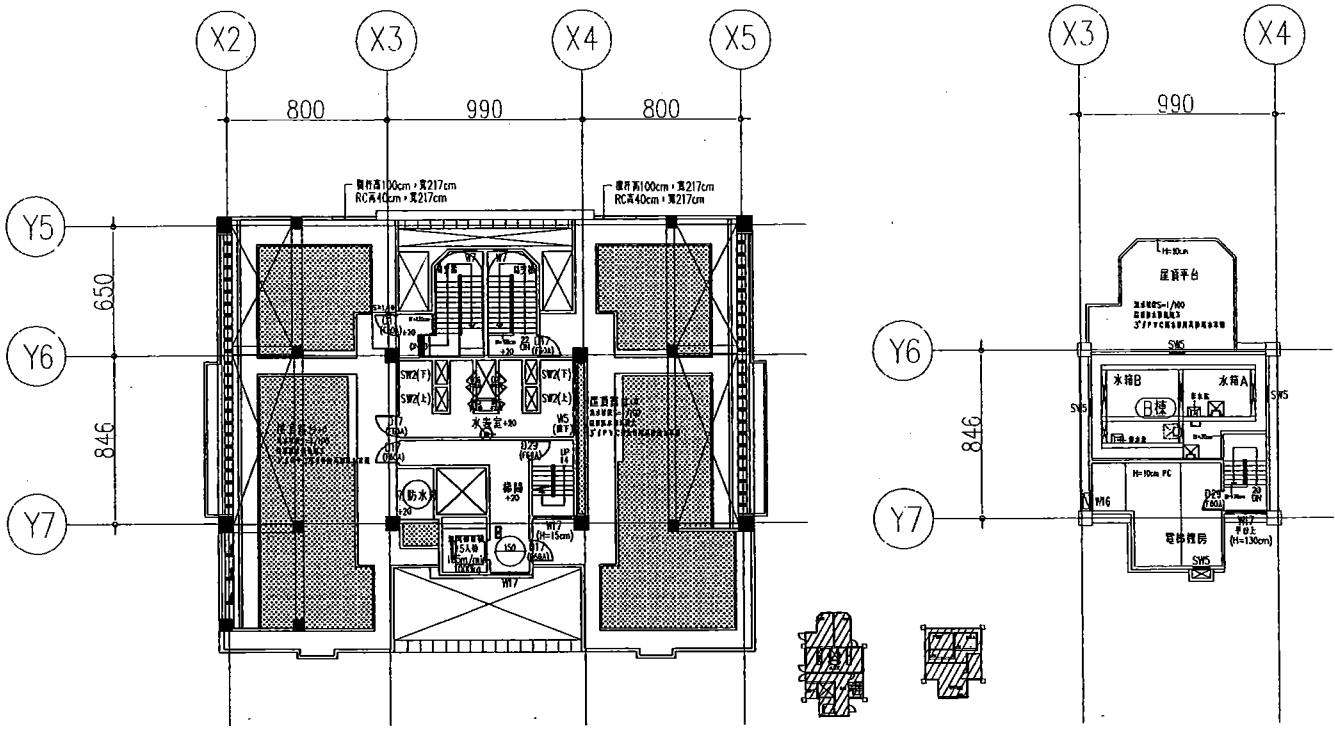

屋頂突出一層平面圖

屋頂突出二層平面圖

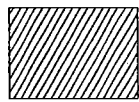

共用部分



專用部分

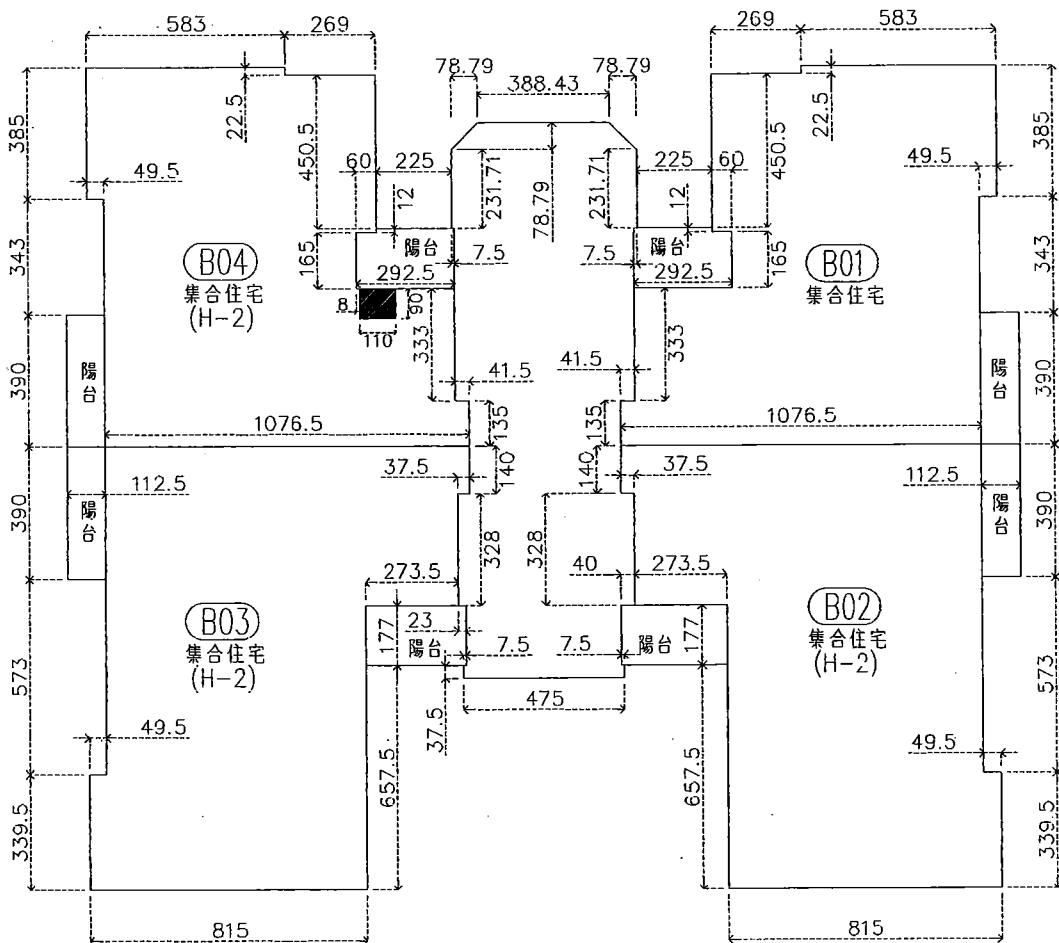

三~四層平面圖(標示尺寸)



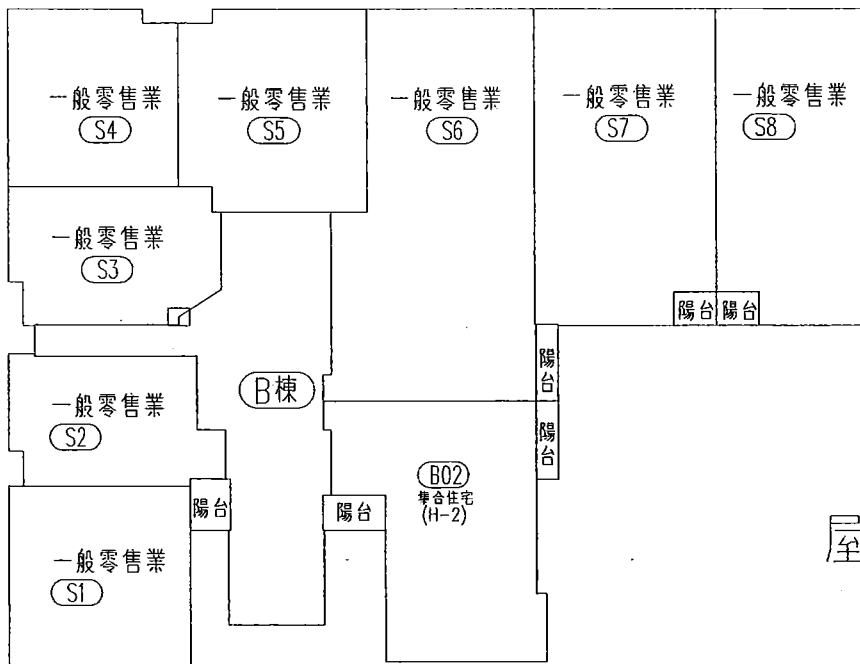

一層平面圖

屋頂突出二層平面圖

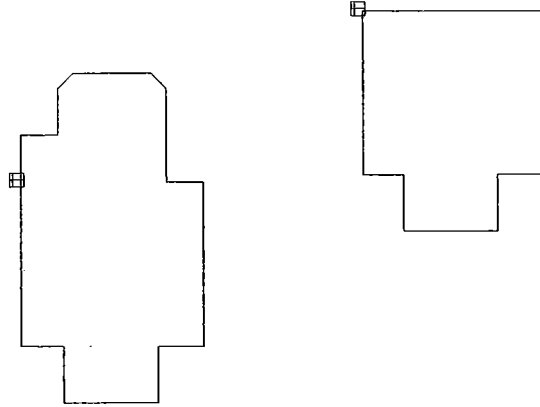

屋頂突出一層平面圖

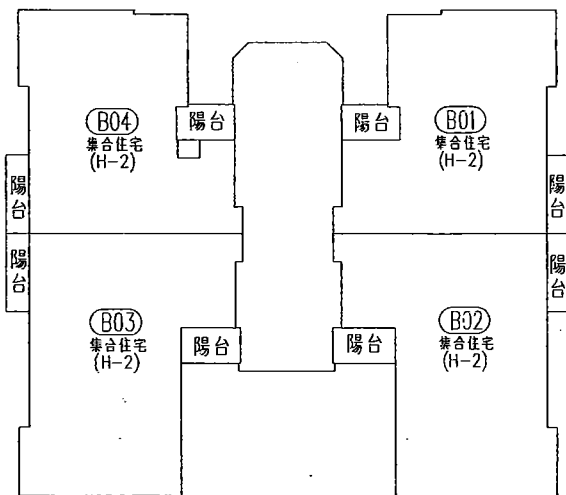

二層平面圖

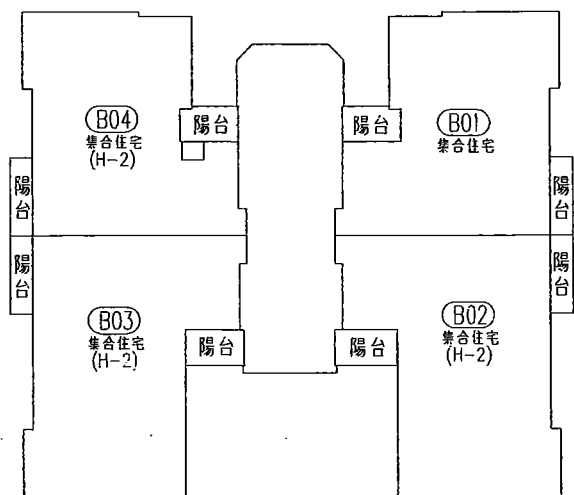

三~四層平面圖

建物測量成果圖

中正段一小段

225地號

建號

申請書	0年0月0日 年字第000010號	
測量轉繪日期	108年10月3日	
建物坐落	中正區中正段一小段225地號	
建物門牌	徐州路S1號	
主體結構	鋼筋混凝土結構造	
主要用途	辦公室	
使用執照	108年使字第999號	
樓層別	平方公尺	
第一層	81.45	
合計	81.45	
主要用途	主體結構	建物面積(平方公尺)
陽台	鋼筋混凝土結構造	5.23
合計		5.23

建築物面積

附屬建築物

位置圖 比例尺 1/1000

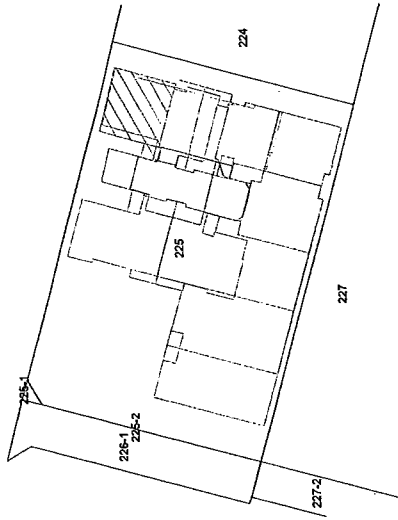

平面圖 比例尺 1/200

第一層  $(9.10 \times 8.95) = 81.45$   
陽台  $(2.595 \times 2.015) = 5.23$

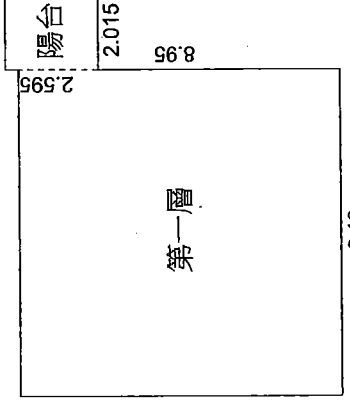

- 一、本建物平面圖、位置圖及建物面積係使用執照108字第999號竣工平面圖轉繪計算。
- 二、本建物係4層建物，本件僅測量第1層部分。
- 三、建築基地地號為：中正段一小段225地號。
- 四、本圖以建物登記為限。

申請人姓名 王大頭

簽章 住址 南投市

本案依分層負責規定授權單位主管決行

測量轉繪人員

複算人員

檢查

核定

建物測量成果圖

中正段一小段

225地號

建號

申請書	0年0月0日 年字第000210號
測量轉繪日期	108年10月3日
建物坐落	中正區中正段一小段225地號
建物門牌	徐州路B04號4樓
主體結構	鋼筋混凝土結構造
主要用途	住宅
使用執照	108年使字第99號
樓層別	平方公尺
第四層	101.47
合計	101.47
主要用途	主體結構 建物面積(平方公尺)
陽台	鋼筋混凝土結構造 9.49
合計	9.49

位置圖 比例尺 1/1000

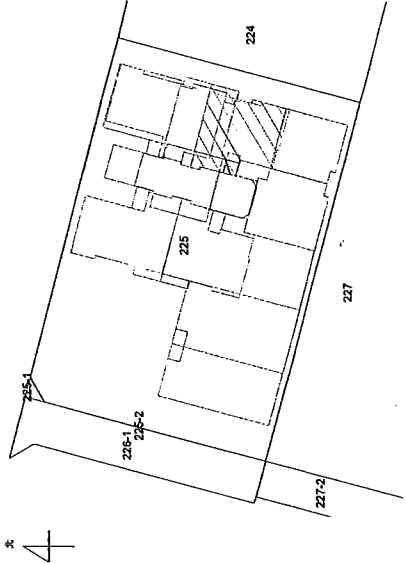

平面圖 比例尺 1/200

第四層  $(8.025 \times 1.00) + (7.425 \times 1.65) + (8.52 \times 3.625) + (10.765 \times 1.35) + (10.35 \times 3.33) + (5.83 \times 0.225) = 101.47$   
 陽台  $(2.925 \times 1.65) + (2.325 \times 0.12) + (1.125 \times 3.90) = 9.49$

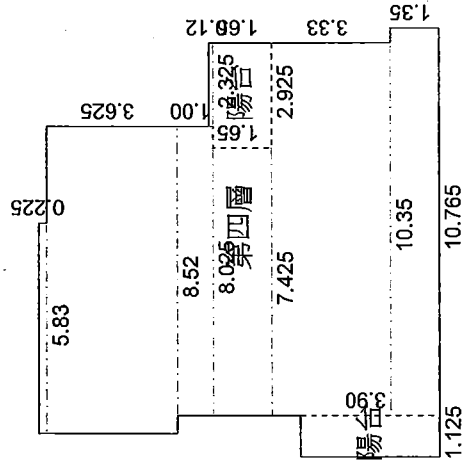

- 一、本建物平面圖、位置圖及建物面積係依使用執照108字第99號竣工平面圖轉繪計算。
- 二、本建物係4層建物，本件僅測量第4層部分。
- 三、建築基地地號為：中正段一小段225地號。
- 四、本圖以建物登記為限。

申請人姓名	王大頭	簽章	住址	南投市	核定
本案依分屬負責規定授權單位主管決行	測量轉繪人員	複算人員	檢 查	核 定	

建物測量成果圖

中正段一小段

225地號

建號

申請書	0年0月0日 年字第000220號
測量繪圖日期	108年10月3日
建物坐落	中正區中正段一小段225地號
建物門牌	徐州路S1號等共用部分
主體結構	鋼筋混凝土結構
主要用途	共用部分
使用執照	108年使字第999號
樓層別	平方公尺
第一層	127.33
第二層	82.81
第三層	82.81
第四層	82.81
屋頂突出物一層	120.73
屋頂突出物二層	87.40
合計	563.89
主要用途	主體結構 建物面積(平方公尺)
附屬建物	
合計	

位置圖 比例尺 1/1000

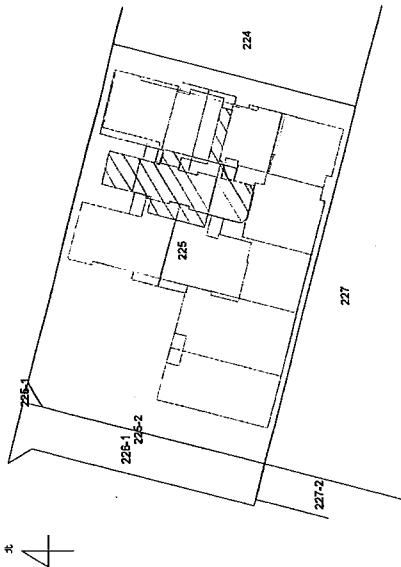

平面圖 比例尺 1/200

共2頁 第1頁

第一層  $(5.00 \times 0.825) + (6.70 \times 0.955) + (4.75 \times 4.73) + (3.874 \times 5.46) + (2.455 \times 5.23) + (7.605 \times 0.386) + (6.30 \times 2.75) + (4.60 \times 1.77) + (14.855 \times 1.55) + (7.605 + 5.46) \times 1.365 \times 0.5 = 127.33$

第二層  $(5.46 \times 2.317) + ((5.46 + 3.884) \times 0.788 \times 0.5) + (4.60 \times 1.77) + (4.75 \times 0.375) + (4.48 \times 2.75) + (3.28 \times 5.23) + (5.31 \times 5.10) = 82.81$

第三層  $(5.10 \times 5.31) + (5.46 \times 2.317) + ((5.46 + 3.884) \times 0.788 \times 0.5) + (4.60 \times 1.77) + (5.23 \times 3.28) + (4.75 \times 0.375) + (4.48 \times 2.75) = 82.81$

第四層  $(5.10 \times 5.31) + (5.46 \times 2.317) + ((5.46 + 3.884) \times 0.788 \times 0.5) + (4.60 \times 1.77) + (5.23 \times 3.28) + (4.75 \times 0.375) + (4.48 \times 2.75) = 82.81$

屋頂突出物一層  $((5.46 + 3.884) \times 0.788 \times 0.5) + (2.317 \times 5.46) + (2.795 \times 4.75) + (7.28 \times 2.335) + (8.145 \times 9.10) = 120.73$

屋頂突出物二層  $((8.145 + 8.146) \times 4.15 \times 0.5) + (8.145 \times 4.95) + (2.795 \times 4.75) = 87.40$

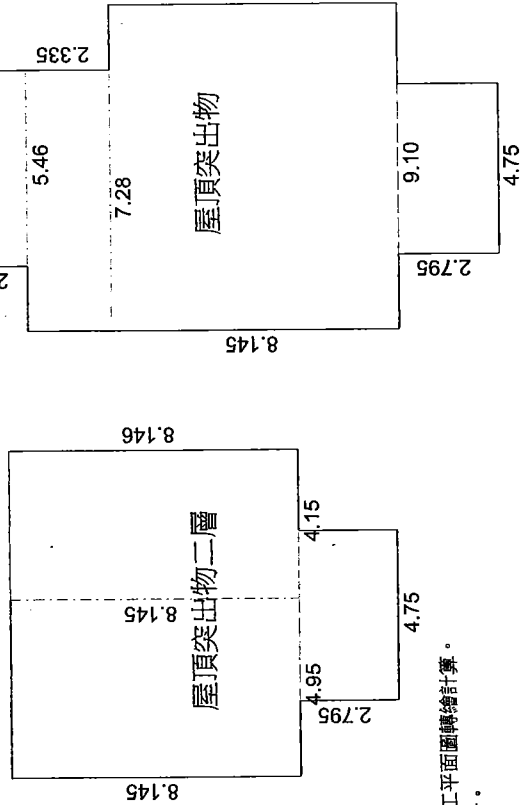

一、本建物平面圖、位置圖及建物面積係使用執照106字第999號竣工平面圖轉繪計算。  
 二、本建物係4層建物，本件僅測量第1至4、屋頂突出物第1、2層部分。  
 三、建築基地地號為：中正段一小段225地號。  
 四、本圖以建物登記為限。

申請人姓名	王大頭	住址	南投市	複算人員	核 定
測量/轉繪人員	簽 章	檢 查	核 定		

本案依分層負責規定授權單位主管決行

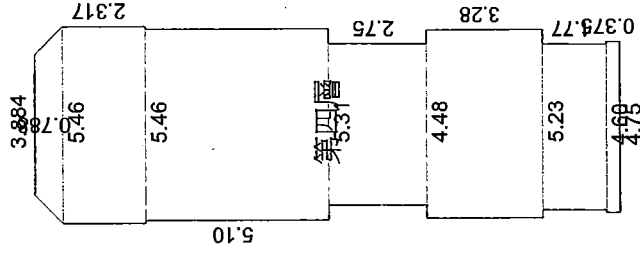
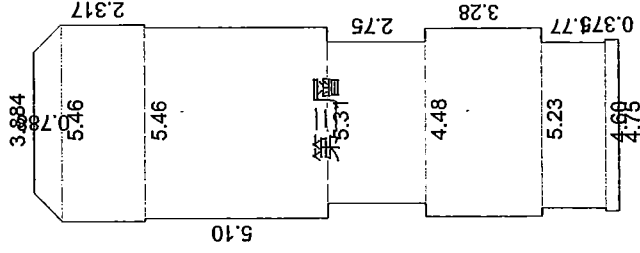
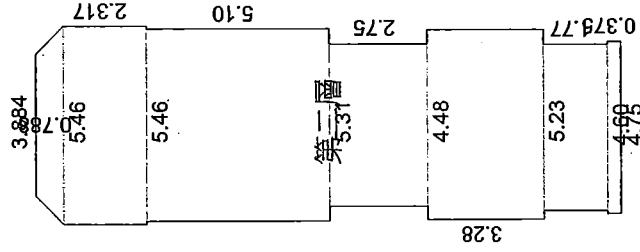
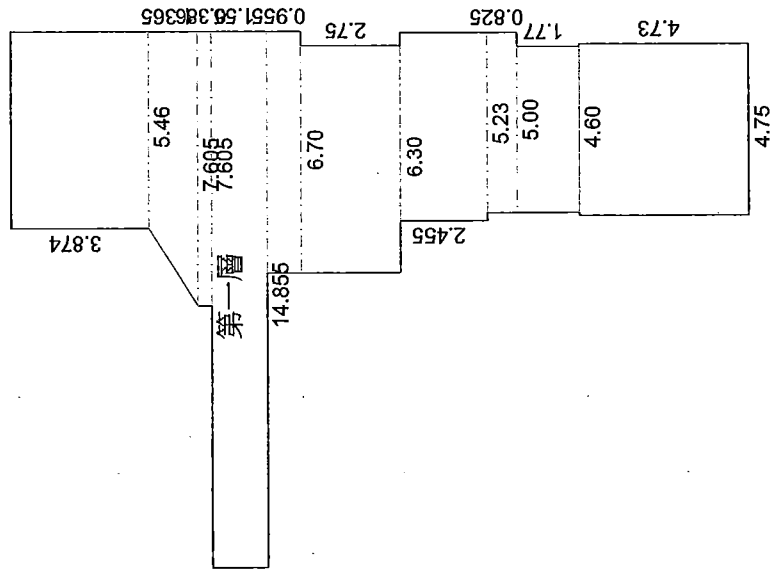



# 建物測量繪圖軟體(SBpublic)安裝作業諮詢窗口

彙整日期：112年08月28日

縣市別	姓名	連絡電話	郵件信箱	備註(機關單位)
臺北市	莊于晉	(02)27208339 # 7400	fy_1158@gov.taipei	地政局
臺北市	彭錦榮	(02)29355369 # 202	bd0191@gov.taipei	高亭地政事務所
新北市	林晉豪	(02)29611126 # 202	Ar0223@ntpc.gov.tw	板橋地政事務所
新北市	林芩鈺	(02)29603456 # 3334	Ba4463@ntpc.gov.tw	地政局
桃園市	巫季果	(03)3322101 # 5312	128063@mail.tycg.gov.tw	地政局
桃園市	黃意君	(03)3322101 # 5314	122023@mail.tycg.gov.tw	地政局
臺中市	陳正軒	(04)23276841 # 220	BCSS0054@taichung.gov.tw	中興地政事務所
臺中市	李冠宜	(04)23276841 # 203	BCSS0113@taichung.gov.tw	中興地政事務所
臺南市	許家豪	(06)2559317 # 221	mailson@mail.tainan.gov.tw	安南地政事務所
臺南市	蔡淑娟	(06)6522491 # 202	bsb894503@mail.tainan.gov.tw	鹽水地政事務所
高雄市	鄧仁湛	(07)3368333 # 3468	beautyjr@kcg.gov.tw	地政局
高雄市	吳洽興	(07)2385026 # 21	chiasing@kcg.gov.tw	新興地政事務所
基隆市	李雅茹	(02)24324001 # 225	yanu1119@gmail.com	基隆市地政事務所
新竹縣	賴杰明	(03)5512203 # 207	1003804@hchg.gov.tw	竹北地政事務所
新竹縣	戴欣穎	(03)5357789 # 217	20086718@hchg.gov.tw	竹東地政事務所
新竹縣	彭冠皓	(03)5903588 # 208	20094141@hchg.gov.tw	新湖地政事務所
新竹市	陳若文	(03)5325121 # 203	81089@ems.hccg.gov.tw	新竹市地政事務所
苗栗縣	謝名竑	(037)559069	eric0325@ems.miaoli.gov.tw	地政處
彰化縣	施滄明	(04)8882034 # 201	mf201@bd-land.gov.tw	北斗地政事務所
彰化縣	潘佩菁	(04)7265924 # 212	pc3745@yahoo.com.tw	彰化地政事務所
雲林縣	陳又穎	(05)5522754	ylhg50134@mail.yunlin.gov.tw	地政處
嘉義縣	黃俊霖	(05)2651110 # 215		大林地政事務所
嘉義縣	王筱君	(05)2680681 # 222	bd102@msn.com	水上地政事務所
嘉義縣	李章德	(05)3792074 # 223	pzlacy106@mail.cyhg.gov.tw	朴子地政事務所
嘉義縣	邱朝文	(05)2614835 # 212	chitcw@mail.cyhg.gov.tw	竹崎地政事務所
嘉義市	謝琇棉	(05)2246501 # 208	ssm1214@ems.chiayi.gov.tw	嘉義市地政事務所
南投縣	李金輝	(049)2334128 # 200	chin-hui@nantou.gov.tw	草屯地政事務所
屏東縣	王又禾	(08)7325253 # 207	rice7105@gmail.com	屏東地政事務所
屏東縣	黃正忠	(08)8331400 # 202	jonjon58222@yahoo.com.tw	東港地政事務所

宜蘭縣	劉志哲	(03)9254000 # 1137	lfa0259@mail.e-land.gov.tw	地政處
花蓮縣	蘇詩喬	(03)8883171 # 229	harukaurki@gmail.com	玉里地政事務所
花蓮縣	黃盛堯	(03)8883171 # 229	jk3012255@gmail.com	玉里地政事務所
花蓮縣	陳永峯	(03)8883171 # 229	a0936494908@gmail.com	玉里地政事務所
花蓮縣	黃勝榮	(03)8761103 # 169	Ubad0003@fland.hl.gov.tw	鳳林地政事務所
花蓮縣	邱筱晴	(03)8225135 # 216	Ua214@hl-land.gov.tw	花蓮地政事務所
花蓮縣	鄭智夫	(03)8225135 # 119	ua@hl-land.gov.tw	花蓮地政事務所
臺東縣	吳太龍	(089)326654	16071@taitung.gov.tw	地政處
臺東縣	李敬華	(089)229611 # 214	tt2003@tl.taitung.gov.tw	臺東地政事務所
澎湖縣	邵晨暉	(06)9274400 # 255	shao2317@mail.penghu.gov.tw	財政處
金門縣	陳永智	(082)326663 # 63228	fccao5197@mail.kinmen.gov.tw	地政局
連江縣	陳奮勇	(0836)23265 # 508	zaland@ems.matsu.gov.tw	地政局
	服務 窗囪	(04)25501655	qts@quantasoft.com.tw	光特資訊科技 股份有限公司
-	邵泰璋	(02)23565273	moi1553@moi.gov.tw	內政部地政司